



NUMERO1
EN EL MUNDO1

MANUAL DE USUARIO

PORTÁTIL

MPPF-12CRG-AR1

www.midea.com.ar

ÍNDICE

Precauciones de seguridad

Reglas de seguridad.....	3
Condiciones de operación.....	4
Información Eléctrica.....	4

Identificación de las partes

Accesorios.....	5
Nombre de las Partes.....	6

Funciones de la unidad de aire acondicionado

Instrucciones operativas de control electrónico.....	7
--	---

Instrucciones operativas

Instrucciones operativas.....	9
-------------------------------	---

Instrucciones de instalación

Ubicación.....	11
Instalación del kit de la ventana.....	11
Instalación de la manguera de escape.....	13
Desagüe de la manguera.....	14

Cuidado y mantenimiento

Cuidado y mantenimiento.....	15
------------------------------	----

Pautas sobre solución de problemas

Solución de problemas.....	16
----------------------------	----

NOTA

Los datos de valor indicados en el rótulo de energía se basan en las condiciones de prueba de instalación de un conducto de escape de aire no extendido y sin adaptador A & B (El conducto y el adaptador A & B se enumeran en el gráfico de accesorios del Manual de Instrucciones)

PRECAUCIONES DE SEGURIDAD

Reglas de Seguridad

Para evitar daños a los usuarios u otras personas y a la propiedad, se deberán seguir las siguientes instrucciones.

La operación incorrecta debido a la falta de atención de las instrucciones puede ser perjudicial o causar daños.

Este equipo está diseñado para confort ambiental. No utilice el acondicionador de aire para fines especiales tales como conservar alimentos, criar animales, sala de servidores, etc.

SIEMPRE HACER ESTO

- Su equipo de aire acondicionado deberá usarse de manera que esté protegido contra la humedad, por ejemplo, condensación, salpicadura de agua, etc. No colocar o asentar su equipo de aire acondicionado en lugares donde pueda caer o entrar agua u otro líquido. En caso de que ocurra desconectar inmediatamente.
- Siempre transportar su equipo de aire acondicionado en posición vertical y mantenerlo estable y en una superficie nivelada durante su uso.
- Apagar el equipo cuando no se utilice.
- Siempre recurrir a una persona calificada para llevar adelante las reparaciones. Si el cable de alimentación se ha dañado, una persona calificada deberá repararlo.
- Mantener alrededor de la unidad un espacio de aire, desde las paredes, mobiliarios y cortinas de al menos 30 cm.
- Si la unidad de aire acondicionado se vuelca durante su uso, apagarla y desconectarla de la alimentación principal inmediatamente.

NUNCA HACER ESTO

- No operar su equipo de aire acondicionado en ambientes húmedos como por ejemplo baños o lavaderos.
- No tocar la unidad con las manos húmedas o mojadas o descalzo.
- No presionar los botones en el panel de control con ningún otro objeto que no sean los dedos.
- No quitar ninguna cubierta fija. Nunca utilizar este aparato si no está funcionando correctamente, o si se ha caído o dañado.
- Nunca utilizar el enchufe para encender y apagar la unidad.
- Utilizar siempre el interruptor en el panel de control.
- No cubrir u obstruir la rejilla de entrada o salida.
- No utilizar químicos peligrosos para limpiar o entrar en contacto con la unidad. No utilizar la unidad en presencia de sustancias inflamables o con vapor como por ejemplo alcohol, insecticidas, petróleo, etc.
- El aparato no debe ser empleado por niños o personas de capacidades físicas, sensoriales o mentales reducidas, no idóneas o sin experiencia a menos que sean supervisadas o siguiendo instrucciones. Los niños deben ser supervisados para que no jueguen con el aparato.
- No utilizar este producto para otras funciones que no sean aquellas descritas en este manual de instrucción.
- Antes de ejecutar cualquier servicio de mantenimiento, desconecte la corriente eléctrica que alimenta el aparato a través de la unidad interior y exterior.



AHORRO DE ENERGIA

- Utilizar la unidad en el tamaño de habitación recomendado.
- Colocar la unidad en lugares donde el mobiliario no obstruya la corriente de aire.
- Mantenerlas persianas/cortinas cerradas durante parte del día soleado.
- Mantener limpios los filtros.
- Mantener las puertas y ventanas cerradas para conservar el aire (frío) dentro y cálido fuera.

Condiciones de operación

La unidad de aire acondicionado se debe operar dentro del rango de temperatura indicado a continuación:

MODO	TEMP. DE LA HABITACIÓN
FRÍO	17°C – 35°C
DESHUMIDIFICACIÓN	13°C – 35°C

NOTA

El rendimiento puede disminuir fuera de estas temperaturas de operación. Tener en cuenta que por principio de funcionamiento de este equipo, ingresará aire externo al ambiente climatizado modificando la capacidad efectiva de enfriamiento en función de la temperatura del aire que ingrese.

ADVERTENCIA PARA SU SEGURIDAD

- No almacenar o utilizar gasolina u otros líquidos y inflamables y con vapor cerca de este o cualquier otro artefacto.
- Evitar el riesgo de incendio o descarga eléctrica. No utilizar una extensión del cable o un enchufe adaptador. No quitar ningún diente del cable de energía.







- En la línea de alimentación de energía de este acondicionador de aire debe utilizar un fusible de instalación u otro elemento protector termomagnético adecuando en cumplimiento con las normas eléctricas vigentes.
- La instalación eléctrica deberá cumplir con las normas legales vigentes.
- Asegúrese que el equipo de aire acondicionado tiene correctamente la puesta a tierra. Para reducir el riesgo de descarga y fuego, la correcta puesta a tierra es importante. El cable de energía está equipado con un enchufe de tres patas con conexión a tierra para protección contra riesgos de descarga.
- Su equipo de aire acondicionado debe utilizarse en una toma mural con conexión a tierra apropiada. Si la toma mural que usted intenta usar no está conectada a tierra correctamente o protegida por un fusible de acción retardada o interruptor diferencial, contacte a un electricista calificado para la correcta instalación del receptáculo.
- Asegúrese que el receptáculo se encuentre accesible luego de la instalación de la unidad.

Información Eléctrica

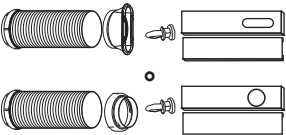
- Asegúrese que el servicio eléctrico sea adecuado para el modelo que usted eligió. Esta información se puede encontrar en la placa con el número de serie ubicada al costado del gabinete y detrás de la rejilla.

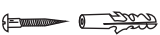
IDENTIFICACIÓN DE LAS PARTES

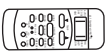
Accesorios

Partes	Nombre de las partes	Cantidad
	Manguera de escape (suministrada), adaptador B (boca circular o boca plana según los modelos) y kit del Deslizador de Ventana y pernos. (✖)	1 juego
	Adaptador B (boca circular)(✖)	1 juego
	Adaptador de Escape de Pared (✖)	1 pc
	Enchufe de expansión y tornillo de madera (✖)	4/pc
	Sello de espuma (✖)	3/pc
	Control Remoto (para modelos con control remoto solamente)	1 juego
	Manguera de desagüe	1 juego

NOTA

Partes opcionales (✖) , algunos modelos sin.

- Controlar que todos los accesorios se encuentren en el envoltorio y por favor remitirse a las instrucciones de instalación para su uso.
- Todas las ilustraciones en el presente manual son a modo de explicación únicamente. Su equipo de aire acondicionado puede ser ligeramente diferente. La forma real prevalecerá.

Herramientas recomendadas para la instalación del kit de la ventana:

1. Destornillador (Phillips de tamaño medio).
2. Metro o regla.
3. Cuchillo o tijera.
4. Serrucho (en caso que el kit de la ventana necesite cortarse en tamaño porque la ventana es demasiado angosta para la instalación directa).

Nombre de las Partes

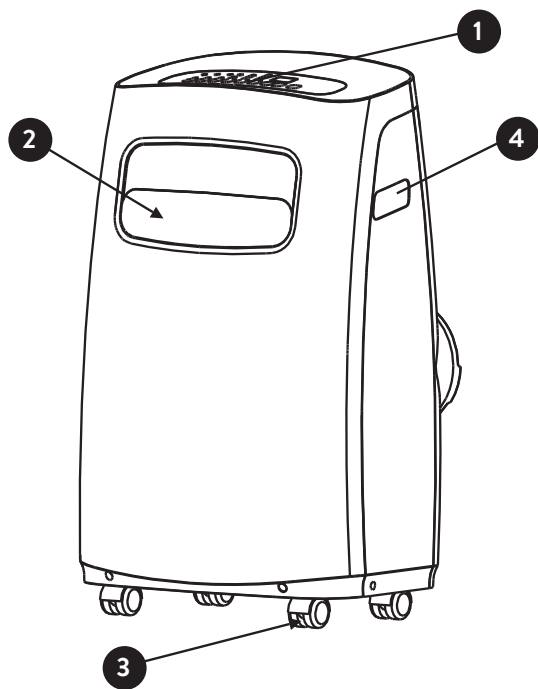

Fig. 1

Parte Frontal

1. Panel de operación.
2. Pala del listón horizontal (oscilación automática).
3. Rueda.
4. Manija para transportar.

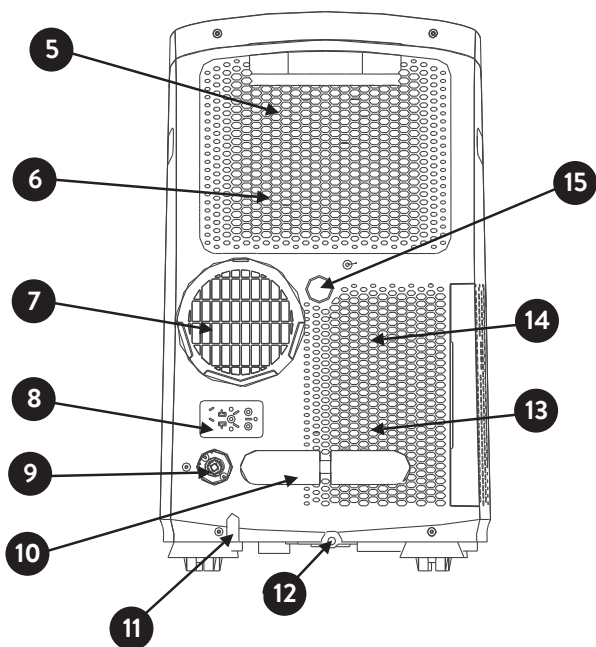

Fig. 2

Parte Posterior

5. Filtro de aire superior (detrás de la rejilla).
6. Toma de aire superior.
7. Salida de aire.
8. Entrada para enchufe (utilizar para guardar correctamente el equipo)
9. Salida de desagüe (solo en modelos con bomba de calor)
10. Enganche para cable (utilizar para guardar correctamente el equipo)
11. Salida del cable de energía.
12. Salida de desagüe de la bandeja inferior.
13. Filtro de aire inferior (detrás de la rejilla).
14. Toma de aire inferior.
15. Salida de desagüe.

FUNCIONES DE LA UNIDAD DE AIRE ACONDICIONADO

Instrucciones operativas del control electrónico

Antes de comenzar familiarícese minuciosamente con el panel de control y el control remoto y todas sus funciones; luego siga los símbolos para las funciones que usted desea.

La unidad se puede controlar desde el panel de control de la unidad sólo, o con el control remoto.

NOTA

Este manual no incluye las Operaciones del Control Remoto. Para más detalles, ver <<Instrucciones del Control Remoto>> incluido con la unidad.

Panel de Operación del Equipo de Aire Acondicionado

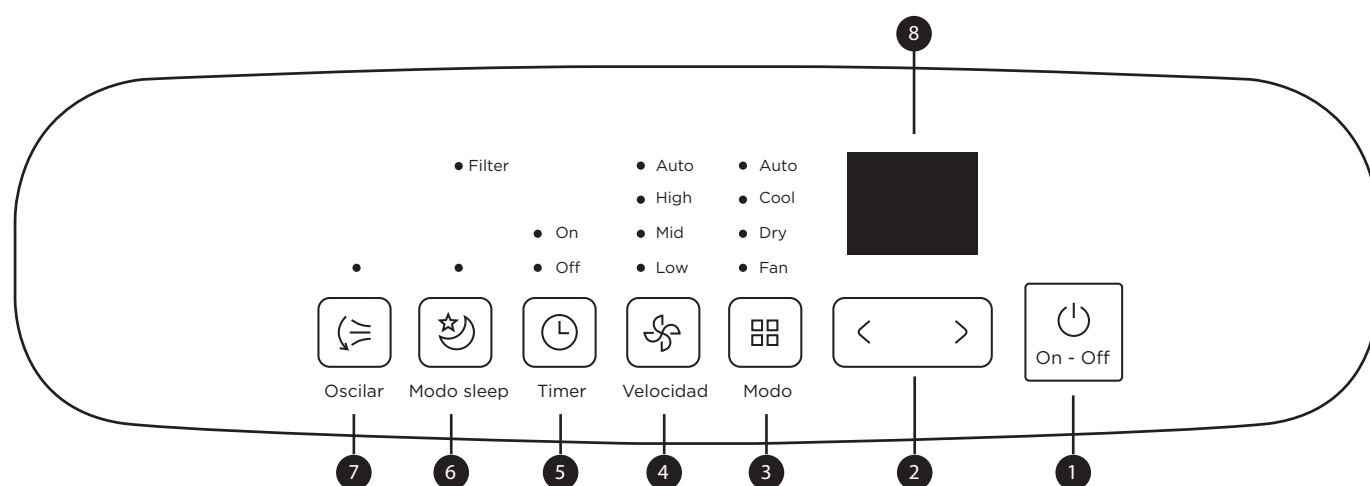

Fig.3

1. Botón POWER (Encendido)

Interruptor de energía on/off.

2. Botones arriba ► y abajo ◀

Se utiliza para ajustar (aumentar/disminuir) los ajustes de temperatura (1°C/2°F de aumento) en un rango de 17°C (62°F) a 30°C (88°F) o el ajuste del TIMER (temporizador) en un rango de 0-24 hrs.

NOTA

El control es capaz de mostrar la temperatura en grados Fahrenheit o Celsius. Para convertir un tipo de grados a otro, presionar y mantener los botones Up (Arriba) y Down (Abajo) al mismo tiempo durante 3 segundos.

3. Botón MODO

Selecciona el modo de operación apropiado.

Cada vez que presiona el botón, se selecciona un modo en una secuencia que va desde AUTO (automático), COOL (frío), DRY (deshumidificación), FAN (ventilador) y HEAT (calor) (ausente en los modelos frío solo). El indicador de MODO se ilumina según la opción seleccionada.

4. Botón VENTILADOR

Controla la velocidad del ventilador. Presionar para seleccionar la velocidad del ventilador en cuatro pasos LOW (bajo), MED (medio), HI (alto) y AUTO (automático). La luz indicadora de la velocidad del ventilador se ilumina bajo diferentes ajustes del ventilador.

NOTA

Presionar el botón durante 3 segundos para iniciar la función ION. El activarse, el generador de iones, ayuda a remover polen e impurezas del aire, atraparlas en el filtro. Presionar el botón nuevamente, durante 3 segundos para detener la función ION.

5. Botón TIMER (temporizador)

Se utiliza para iniciar el programa de tiempo de inicio AUTO ON (encendido automático) y tiempo de detención AUTO OFF (apagado automático), en conjunto con los botones + y -. La luz indicadora se ilumina bajo los diferentes ajustes del temporizador.

6. Botón MODO SLEEP/FILTER (suspensión / filtro)

Se utiliza para iniciar la operación SLEEP/FILTER (suspensión/filtro).

NOTA

Luego de 250 horas de operación se iluminará el indicador de filtro. Esta función sirve para recordarle la limpieza del filtro de aire, esto permite una operación más eficiente. Presionar el botón de Ventilador durante 3 segundos para cancelar el recordatorio.

7. Botón OSCILAR

(Solamente se aplica a los modelos con la función de oscilación automática).

Utilizar este botón para iniciar la función de oscilación automática, una vez activada, presione nuevamente para detener el listón en la posición deseada.

8. Visualizador LED

Muestra la temperatura de ajuste en "°C" o "°F" y los ajustes del Temporizador Automático. Mientras la unidad se encuentra en los modos DRY (deshumidificación) y FAN (ventilador), se muestra la temperatura de la habitación.

Códigos de Error

E1 - Error del sensor de temperatura de la habitación.

Desconectar y conectar la unidad.
Si el error se repite, comunicarse con el servicio técnico.

E2 - Error del sensor de temperatura del evaporador.

Desconectar y conectar la unidad.
Si el error se repite, comunicarse con el servicio técnico.

E4 - Error de comunicación del panel de visualización.

Desconectar y conectar la unidad.
Si el error se repite, comunicarse con el servicio técnico.

E0 - Mal funcionamiento de la unidad.

Desconectar y conectar la unidad.
Si el error se repite, comunicarse con el servicio técnico.

Modo de Protección:

P1 - La bandeja inferior está llena.

Conectar la manguera de desagüe y vaciar el agua recolectada.
Si el error se repite, comunicarse con el servicio técnico.

INSTRUCCIONES OPERATIVAS

Operación COOL (Frío)

- Presionar el botón “MODE” (Modo) hasta que se encienda la luz que indica “COOL” (Frío).
- Presionar los botones “ADJUST” (ajuste) ▲ o ▼ para seleccionar la temperatura de la habitación deseada. La temperatura se puede ajustar de acuerdo a un rango de 17°C-30°C/62°F-88°F.
- Presionar el botón “FAN SPEED” (Velocidad del Ventilador) para elegir la velocidad del ventilador.

Operación HEAT (Calor)

(ausente en modelos frío solo)

- Presionar el botón “MODE” (Modo) hasta que se encienda la luz que indica “HEAT” (Calor).
- Presionar los botones “ADJUST” (ajuste) ▲ o ▼ para seleccionar la temperatura de la habitación deseada. La temperatura se puede ajustar de acuerdo a un rango de 17°C-30°C/62°F-88°F.
- Presionar el botón “FAN SPEED” (Velocidad del Ventilador) para elegir la velocidad del ventilador. Para algunos modelos, la velocidad del ventilador no se puede ajustar bajo el modo HEAT (calor).

Operación DRY (Deshumidificación)

- Presionar el botón “MODE” (Modo) hasta que se encienda la luz que indica “DRY” (Deshumidificación).
- En este modo no se puede seleccionar una velocidad de ventilador o ajustar la temperatura. El motor del ventilador opera a una velocidad BAJA.
- Mantener las ventanas y puertas cerradas para un mejor efecto deshumidificador.
- No colocar el conducto hacia la ventana.

Operación AUTO (Automática)

- Cuando ajusta el equipo de aire acondicionado al modo AUTO, se seleccionará automáticamente la operación frío o únicamente ventilador de acuerdo a la temperatura que usted haya seleccionado y a la temperatura de la habitación.
- La unidad de aire acondicionado controlará automáticamente la temperatura de la sala alrededor del punto de temperatura que usted fijó.
- Bajo el modo AUTO no se puede seleccionar la velocidad del ventilador.

Operación FAN (Ventilador)

- Presionar el botón “MODE” (Modo) hasta que se encienda la luz que indica “FAN” (Ventilador).

- Presionar el botón “FAN SPEED” (Velocidad del Ventilador) para elegir la velocidad del ventilador. La temperatura no se puede ajustar.
- No colocar el conducto hacia la ventana.

Operación SLEEP (Suspensión)

- Presionar este botón, la temperatura seleccionada aumentará (frío) o disminuirá (calor) en 1°C/2°F durante 30 minutos. La temperatura entonces se incrementará (frío) o disminuirá (calor) otro 1°C/2°F luego de un adicional de 30 minutos. Esta nueva temperatura se mantendrá por 7 horas antes de regresar a la temperatura original seleccionada. Así finaliza el modo Suspensión y la unidad continuará su operación originalmente programada.

NOTA

Esta función no está disponible bajo el modo VENTILADOR o DESHUMIDIFICACIÓN.

Operación FOLLOW ME (en algunos modelos)

Esta función se puede activar SOLAMENTE desde el control remoto. El control remoto sirve como termostato remoto permitiendo el control de la temperatura precisa en su ubicación.

Para activar la función Follow Me, apuntar el control remoto hacia la unidad y presionar el botón Follow Me. Se iluminará la luz en el panel de control de la unidad para indicar que se recibió la señal. Continuará enviando la señal hasta que se desactive la función presionando nuevamente el botón Follow Me. Si la unidad no recibe la señal Follow Me durante cualquier intervalo de 7 minutos, el equipo emitirá un sonido “bip” para indicar que el modo Follow Me ha terminado. El visualizador en el control remoto indica la temperatura en el control remoto únicamente.

Operación TIMER (Temporizador)

- Cuando la unidad está encendida, primero presionar el botón Timer, se ilumina la luz del indicador TIMER OFF (Temporizador apagado). Esto indica que se inició el programa Auto Stop (parada automática).
- Cuando la unidad está apagada, primero presionar el botón TIMER (Temporizador), se ilumina la luz del indicador TIMER ON (Temporizador encendido). Esto indica que se inició el programa Auto Start (encendido automático).
- Presionar o sostener el botón UP (arriba) o DOWN

(abajo) para cambiar el tiempo Auto a aumentos de 0.5 horas hasta 10 horas y luego a aumentos de 1 hora hasta 24 horas. El control contará el tiempo restante hasta el inicio.

- El tiempo seleccionado se registrara en 5 segundos y el sistema regresará automáticamente a mostrar el ajuste de temperatura anterior.
- Si se cambia la unidad a ON u OFF en cualquier momento o se fija el temporizador a un punto de ajuste 0.0, se cancelará el programa de temporizador Automático Inicio/Apagado.
- Cuando se produce un mal funcionamiento (E1 o E2), el programa de temporizador Automático Inicio/Apagado también se cancelará.

Otras funciones

Auto - Restart (Reinicio automático) (en algunos modelos)

Si la unidad deja de funcionar inesperadamente debido a un corte de energía, esta se reiniciará automáticamente con el ajuste de la función previa cuando se reanude la electricidad.

Esperar 3 minutos antes de reanudar la operación

Luego de que la unidad se haya detenido, esta no puede reiniciar la operación dentro de los 3 minutos. Esto se realiza con el fin de proteger la unidad. La operación se iniciará automáticamente luego de los 3 minutos.

Ajuste de la dirección de la corriente de aire

La aleta se puede ajustar automáticamente.

• Ajustar la dirección de la corriente de aire automáticamente (Fig. 4):

- Cuando la unidad está encendida el aleta se abre completamente. Presionar el botón SWING (Oscilación) en el panel o el control remoto para iniciar la función de oscilación automática.
- La aleta oscilará hacia arriba y abajo automáticamente.
- Por favor no ajustar la aleta con la mano.

Oscilación automática

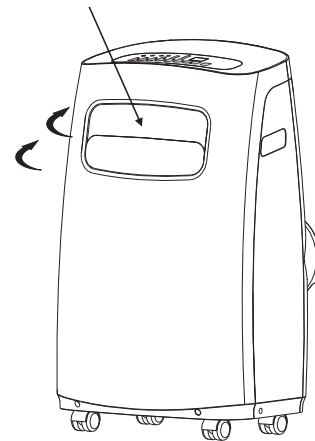

Fig.4

INSTRUCCIONES DE INSTALACIÓN

Ubicación

- La unidad de aire acondicionado se debe colocar en una base firme para minimizar el sonido y la vibración. Para una posición segura y sin riesgos se debe colocar la unidad sobre un piso nivelado, liso y lo suficientemente fuerte para soportar la unidad.
- La unidad tiene ruedas para ayudar en el emplazamiento pero solo deberán girar sobre superficies planas y lisas. Utilizar con cuidado cuando se traslade en superficies con alfombras. No intente trasladar la unidad sobre objetos.
- La unidad ya colocada deberá estar al alcance de un tomacorriente con puesta a tierra e índice correcto.
- Nunca colocar obstáculos alrededor de la toma o salida de aire de la unidad.
- Dejar de 30cm a 100cm de espacio entre la pared y la ventana para la emisión de un aire acondicionado más eficiente.

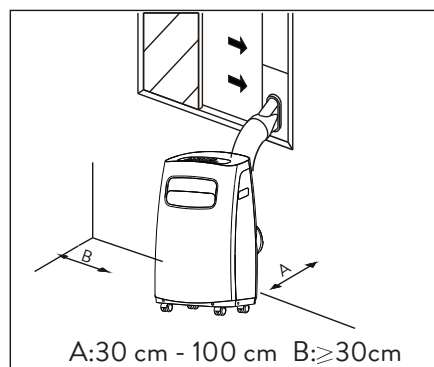

Fig.5

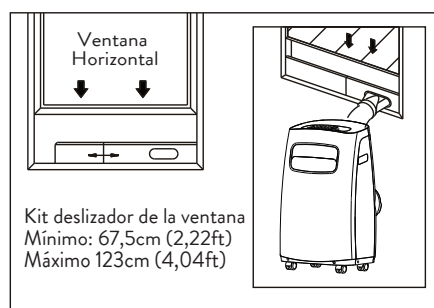

Fig.6

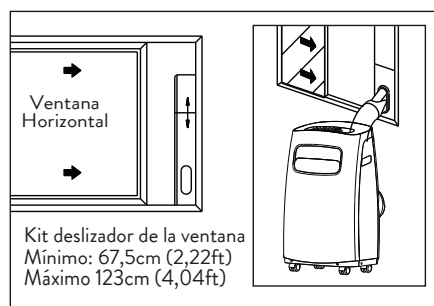

Fig.7

NOTA

Si la abertura de la ventana es menor a la longitud mínima mencionada del kit deslizador de la ventana, cortar el exceso perforando para que se adapte a la abertura de la ventana. Nunca cortar fuera del agujero del kit de desplazamiento de la ventana.

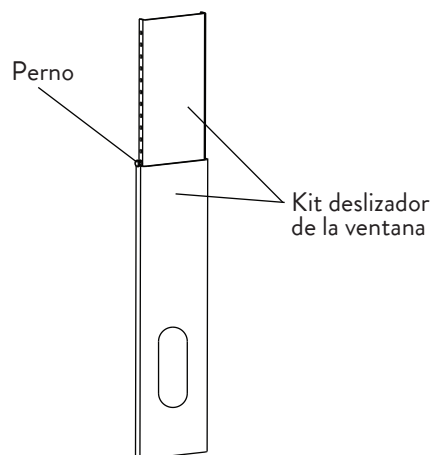

Fig.7a

Instalación de la ventana de guillotina doble

1. Cortar el sello espumoso (tipo adhesivo) en la longitud apropiada y sujetarlo a la repisa de la ventana. Fig. 8.
2. Sujetar el kit deslizador de la ventana a su repisa. Ajustar la longitud de dicho kit de acuerdo al ancho de la ventana, acortar el kit de la ventana ajustable si el ancho de la ventana es menor a 22.1 pulgadas. Abrir la hoja de la ventana y colocar el kit deslizador de la ventana en la repisa de la ventana. Fig. 9.
3. Cortar el sello espumoso (tipo adhesivo) en la longitud correcta y ajustarlo a la parte superior de la ventana. Ver la Fig. 10.
4. Cerrar la hoja de la ventana de forma segura contra la ventana.
5. Cortar el sello espumoso en la longitud apropiada y sellar el espacio abierto existente entre la hoja de la ventana superior y la hoja de la ventana exterior. Ver Fig. 11.

Instalación en una ventana de guillotina corrediza

1. Cortar el sello espumoso (tipo adhesivo) en la longitud correcta y ajustarlo al marco de la ventana. Fig. 12.
2. Sujetar el kit deslizador de la ventana a su repisa. Ajustar la longitud de dicho kit de acuerdo al ancho de la ventana, acortar el kit de la ventana ajustable si el ancho de la ventana es menor a 22.1 pulgadas. Abrir la hoja de la ventana y colocar el kit deslizador de la ventana en la repisa de la ventana. Fig. 13.
3. Cortar el sello espumoso (tipo adhesivo) en la longitud correcta y ajustarlo a la parte superior de la ventana. Ver la Fig. 14.
4. Cerrar la hoja de la ventana de forma segura contra la ventana.
5. Cortar el sello espumoso en la longitud apropiada y sellar el espacio abierto existente entre la hoja de la ventana superior y la hoja de la ventana exterior. Ver Fig. 15.

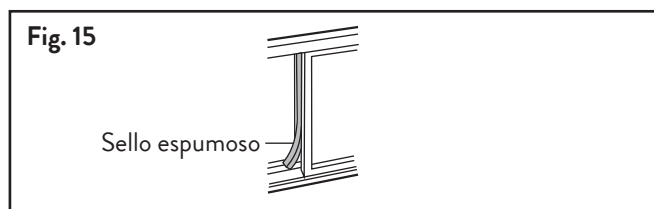
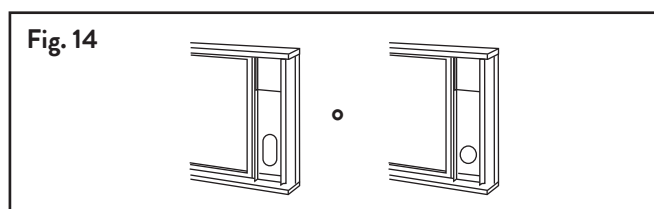
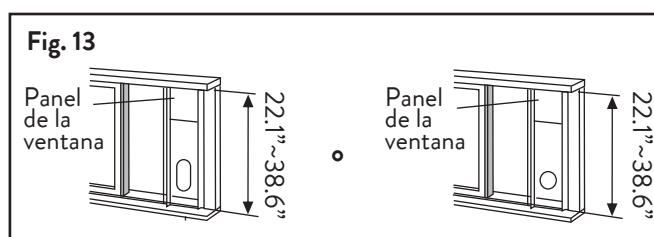
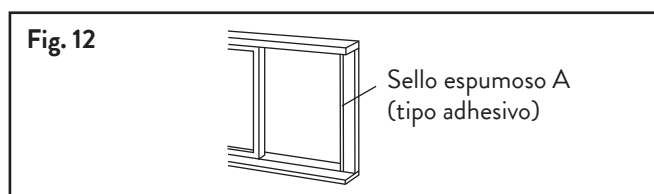
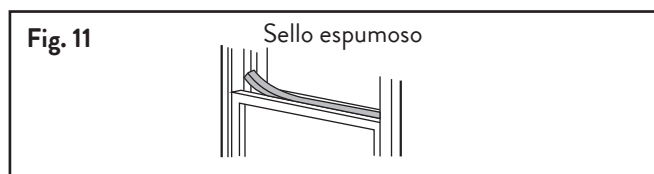
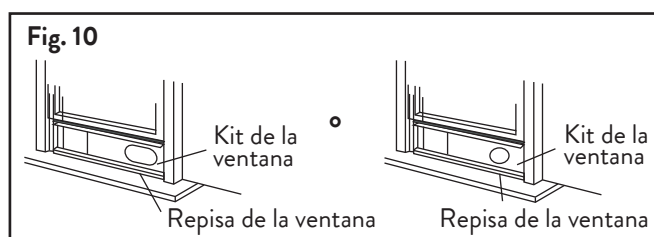
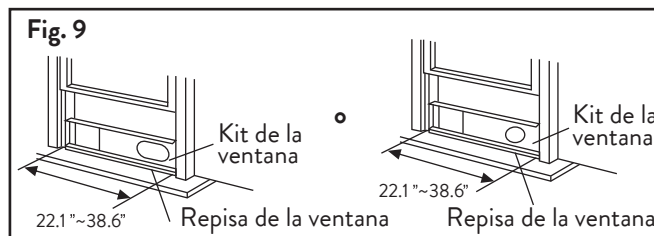
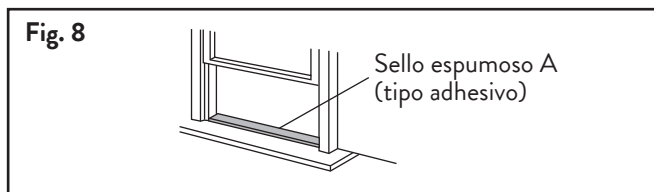

Instalación de la manguera de descarga

La manguera de escape y adaptador se deben instalar o quitar de acuerdo al modo de uso.

MODO FRÍO, CALOR (tipo bomba de calor) o AUTOMÁTICO	Instalar
MODO VENTILADOR, DESHUMIDIFICACIÓN o CALOR (tipo bomba eléctrica)	Quitar

1. Instalar el adaptador B de la descarga de la ventana sobre la manguera de escape según se muestra en la Fig. 16 o Fig. 17. Remitirse a las páginas anteriores para la instalación del kit de la ventana.
2. Empujar la manguera de descarga dentro de la abertura de la salida del aire en dirección de las flechas (Ver Fig. 18).

La manguera de escape se puede instalar dentro de la pared

(No se aplica a las unidades sin adaptador A, boca de expansión y tornillos de madera de Accesorios).

1. Hacer un agujero en la pared. Instalar el adaptador A de descarga en la pared sobre la pared (exterior) utilizando 4 tarugos de expansión y tornillos de madera, asegurarse de fijarlos completamente. (Ver Fig. 19).
2. Ajustar el adaptador B (boca circular) la manguera de Escape instalado a la pared del adaptador A de descarga.

NOTA

Cubrir el agujero utilizando el tapón del adaptador cuando no esté en uso.

- El conducto se puede comprimir o extender moderadamente de acuerdo al espacio, pero se recomienda mantener la longitud mínima para lograr el mejor rendimiento del equipo.

IMPORTANTE

No curvar demasiado el conducto (ver Fig. 20)

CUIDADO

Asegúrese de que no exista ningún obstáculo alrededor de la salida de aire de la manguera de descarga (en un rango de 500mm) con el fin de que el sistema de escape funcione correctamente.

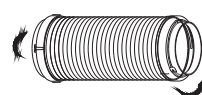

Fig. 16

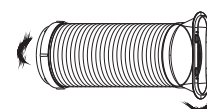

Fig. 17

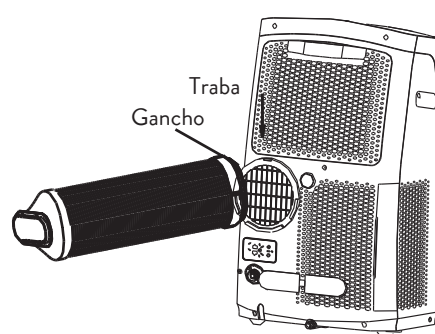

Fig. 18

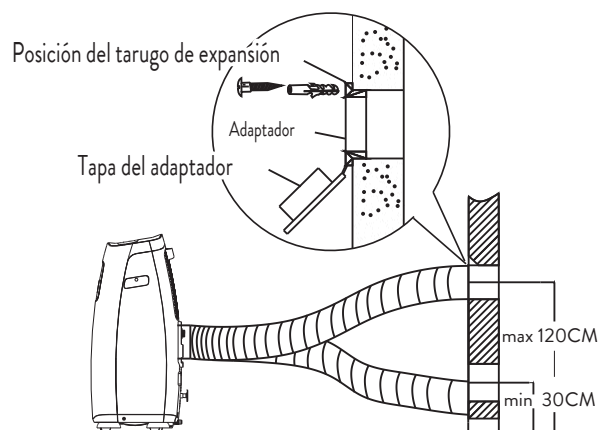

Fig. 19

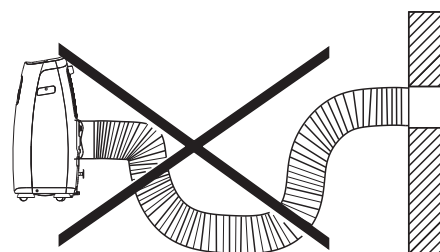

Fig. 20

Desagüe de la manguera

- Durante los modos de deshumidificación, quitar el tapón de desagüe de la parte trasera de la unidad, instalar la conexión de desagüe (5/8" reparador hembra universal) con la manguera de 3/4" (se adquiere en el mercado local).

Para los modelos sin la conexión de desagüe solo ajustar la manguera de desagüe al agujero. Colocar el extremo de la abertura de la manguera directamente sobre el área de desagüe en la base. Por favor remitirse a la Fig. 21 y 22.

- Cuando el nivel del agua de la bandeja inferior alcanza un nivel predeterminado, la unidad comienza a hacer un sonido "bip" durante 8 veces, el área del visor digital muestra "P1". En ese momento el proceso de aire acondicionado deshumidificación se detendrá inmediatamente. Sin embargo, el motor del ventilador continuará su operación (esto es normal).

Mover cuidadosamente al unidad hacia la ubicación del desagüe, quitar el tapón de desagüe inferior y dejar correr el agua (Fig. 23), Reinstalar el tapón de desagüe inferior y Reiniciar la unidad hasta que el símbolo "P1" haya desaparecido. Si el error se repite, comunicarse con el servicio técnico.

NOTA

Asegúrese de reinstalar el tapón de desagüe inferior antes de utilizar la unidad.

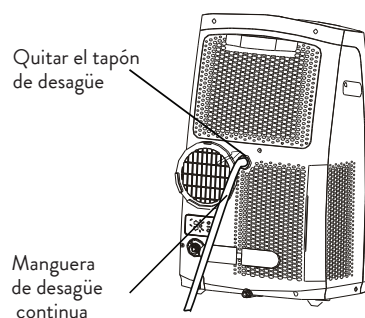

Fig. 21

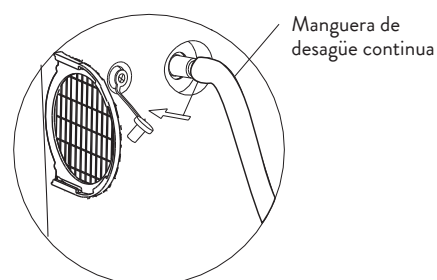

Fig. 22

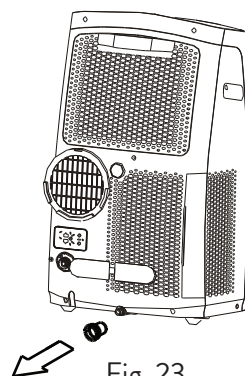

Fig. 23

CUIDADO Y MANTENIMIENTO

IMPORTANTE

- 1) Asegúrese de desconectar la unidad antes de realizar la limpieza o mantenimiento.
- 2) No usar gasolina, solvente u otros químicos para limpiar la unidad.
- 3) No lavar la unidad directamente bajo la canilla o utilizando una manguera. Puede causar peligro eléctrico.
- 4) Si el cable de energía está dañado, se deberá reemplazar mediante su fabricante o su agente.

1. Filtro de Aire

- Limpiar el filtro de aire por lo menos una vez cada dos semanas para evitar la operación deficiente del ventilador debido al polvo.

- Desarmar

Esta unidad tiene tres filtros. Tomar el filtro superior en dirección de la flecha (Fig. 24), luego desmontarlo. Quitar los filtros inferiores A y B como se muestra en la Fig. 24.

- Limpieza

Lavar el filtro de aire sumergiéndolo suavemente en agua tibia (alrededor de 40°C) con un detergente neutro. Enjuagar el filtro y secar a la sombra.

- Ensamble

Instalar el filtro de aire superior luego de limpiarlo, luego insertar los filtros inferiores dentro de la unidad. (Ver Fig. 25).

2. Recinto de la Unidad

Utilizar un paño libre de pelusa y remojado en detergente neutro para limpiar el recinto de la unidad. Finalizar utilizando un paño limpio y seco.

3. Unidad apagada por largo tiempo

- Quitar el tapón de goma en la parte trasera de la unidad y ajustar la manguera a la salida de desagüe. Colocar el extremo abierto de la manguera directamente sobre el área de desagüe en la base (Ver Fig. 21 y 22).

- Quitar el tapón de la salida de desagüe inferior, toda el agua en la bandeja inferior drenará afuera (Ver Fig. 23).
- Mantener el aparato funcionando en el modo VENTILACIÓN durante medio día en una habitación cálida para secar el aparato por dentro y evitar la formación de moho.
- Detener el aparato y desconectarlo, envolver el cable y sujetarlo con una cinta. Quitar las baterías del control remoto.
- Limpiar los filtros de aire y reinstalarlos.

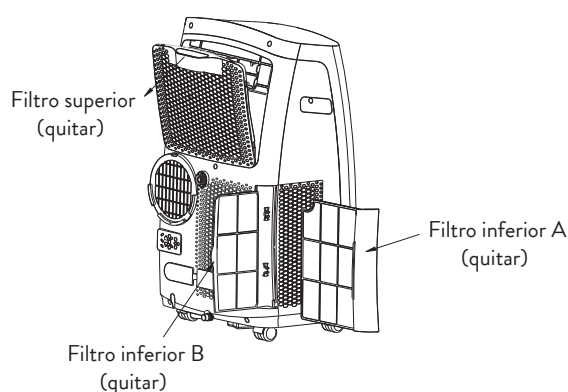

Fig. 24

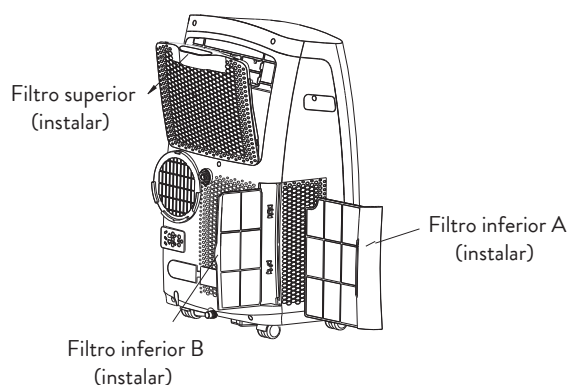

Fig. 25

PAUTAS SOBRE SOLUCIÓN DE PROBLEMAS

Problemas	Posibles causas	Soluciones sugeridas
1. La unidad no se inicia cuando se presiona el botón on/off.	Aparece P1 en la ventana del visor.	Desagotar el agua en la bandeja inferior
2. No hay suficiente frío.	La temperatura de la sala es menor a la temperatura de ajuste (modo frío)	Reajustar la temperatura
	Las puertas y ventanas no están cerradas.	Asegúrese que todas las puertas y ventanas estén cerradas.
	Hay fuentes de calor dentro de la habitación.	Si es posible quitar las fuentes de calor.
	El conducto de descarga de aire no está conectado o está bloqueado.	Conectar el conducto y asegurarse que funcione correctamente.
	El ajuste de temperatura está muy alto.	Disminuir la temperatura de ajuste.
	El filtro de aire está bloqueado por el polvo.	Limpiar el filtro de aire.
4. Ruido o vibración.	El piso no está nivelado o lo suficientemente plano.	Colocar la unidad en un piso plan y nivelado si es posible.
5. Ruido a gorgoteo.	La función de protección de sobre calor automático. Cuando la temperatura en la salida de aire excede 70°C/158° F, se detendrá el dispositivo.	Encender la unidad de nuevo luego de que la misma se haya enfriado.

IT'S YOUR IDEA



Producido en Argentina / Importa, distribuye y garantiza: Carrier S.A.

Vedia 3616 (C1430DAH) Buenos Aires / Argentina

Manual Nro. MPPF-12CRG-U01

MGralMD01-16

Edición Agosto 2016

Debido a la constante innovación tecnológica de Midea, las características de los modelos pueden sufrir cambios sin previo aviso.